



IT - Grazie alla stretta collaborazione fra eccellenti agronomi e il nostro team di tecnici e ingegneri, è nata una nuova macchina, la **Saliunca**, che abbina alle caratteristiche del falcia auto-caricante, un pregiato sistema di convogliamento e raddrizzamento delle piante per la raccolta ottimale di:

- Lavanda
- Lavandino
- Timo
- Elicrisio

Completamente idraulica di serie:

- Barra di taglio
- Scala di carico - Sistema di scarico

Due versioni di scarico idrauliche:

- Scarico alto
- Scarico con portellone posteriore

La regolazione della velocità delle punte raccogliatrici può essere:

- Manuale
- Automatica, (optional su richiesta).

EN - Thanks to the close collaboration between excellent agronomists and our team of technicians and engineers, a new machine is born, the **Saliunca**, which combines the characteristics of the self-loading cutter wagons with an efficient and practical system for conveying and straightening plants for the optimal harvesting of:

- Lavander
- Lavandin
- Thyme
- Helichrysum

Fully hydraulic as standard:

- Cutter Bar
- Loading Elevator - Unloading System

Two versions of hydraulic unloading:

- High Unloading Device
- Tailgate Unloading

The speed adjustment of the collection belts can be:

- Manual
- Automatic, (optional on request).

FR - Grâce à l'étroite collaboration entre d'excellents agronomes et notre équipe de techniciens et d'ingénieurs, une nouvelle machine est née, la **Saliunca**, qui combine les caractéristiques de la faucheuse autochargeuse avec un système efficace et pratique de convoyage et de redressement des plantes pour une récolte optimale de:

- Lavande
- Lavandin
- Thym
- Helichrysum / Immortelle

Entièrement hydraulique de série :

- Barre de coupe
- Convoyeur de chargement-Système de déchargement

Deux versions de déchargement hydraulique :

- Déchargement haut
- Déchargement par hayon

Le réglage de la vitesse des bandes de récolte peut être :

- Manuel
- Automatique (en option sur demande).

SCHEDA TECNICA - DATA SHEET - FICHE TECHNIQUE

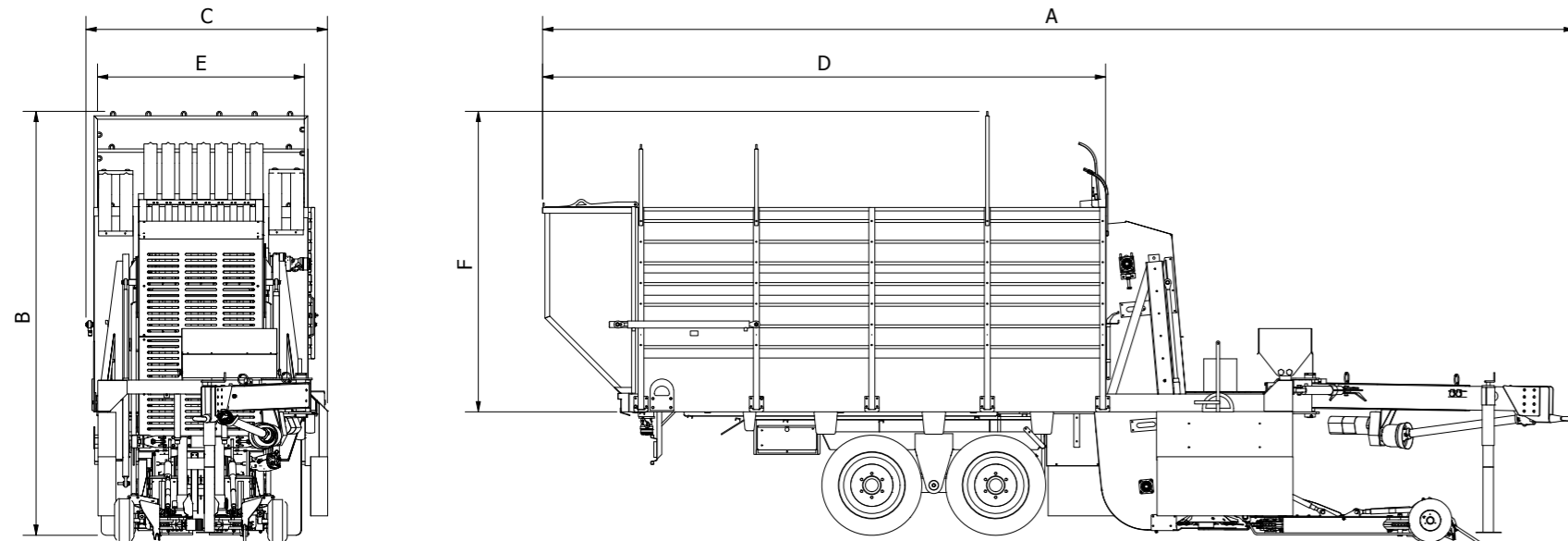

AUTOCARICANTE
LAVANDA CON
PORTELLONE DI
SCARICO
POSTERIORE

WITH TAILGATE
AVEC HAYON

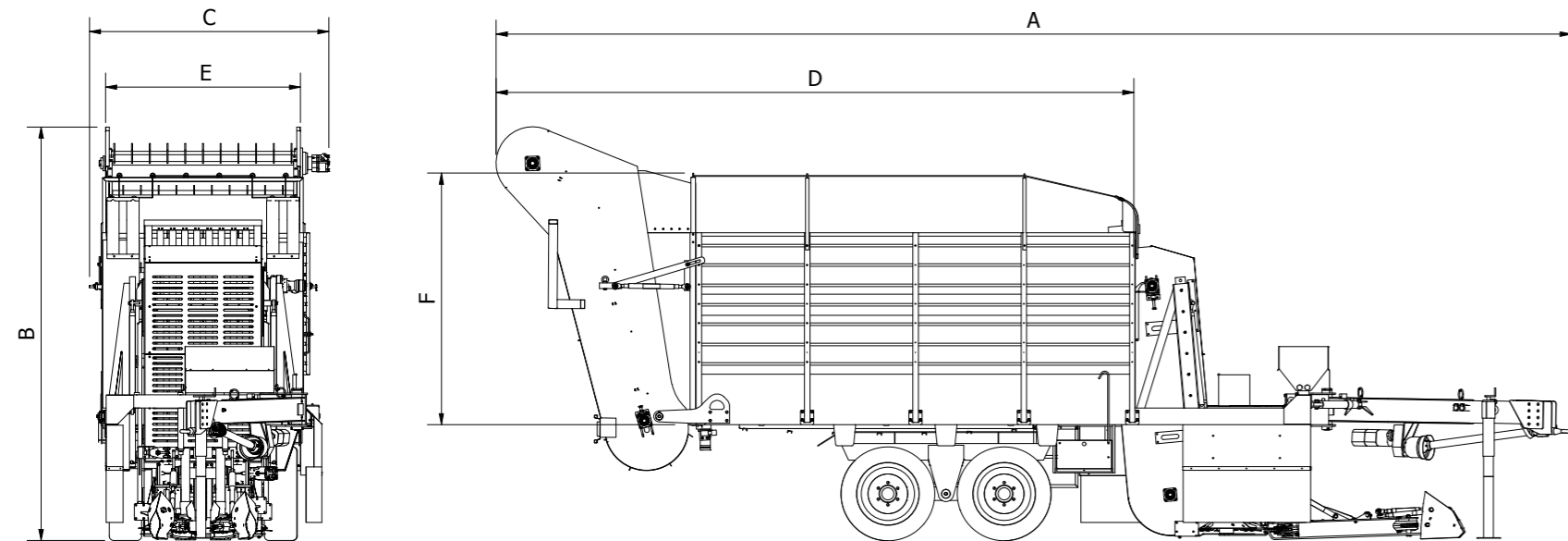

AUTOCARICANTE
LAVANDA CON
PORTELLONE DI
SCARICO ALTO

UPPER UNLOADING SYSTEM
DÉCHARGEMENT HAUT

SCHEDA TECNICA - DATA SHEET - FICHE TECHNIQUE

* Con porta - with Tailgate - avec hayon

** Scarico alto - Upper Unloading System - déchargement haut

		SCARICO POSTERIORE CON PORTELLONE*	SCARICO POSTERIORE ALTO**
Capacità di carico Loading capacity Capacité de chargement	m ³	16	18
Vol. DIN 11741	m ³	14	16
(A) Lunghezza totale (A) Total length (A) Longueur hours tout	mm.	8750	9750
(B) Altezza totale (B) Total height (B) Hauteur hours tout	mm.	3600	3750
(C) Larghezza totale (C) Total width (C) Largeur hours tout	mm.	2050	2130
(D) Lunghezza cassone (D) Body length (D) Longueur caisse	mm.	4750	5800
(E) Larghezza cassone (E) Body width (E) Largeur caisse	mm.	1750	1750
(F) Altezza sponde cassone (F) Body height (F) Hauteur caisse	mm.	2550	2200
Altezza della barra falciante fino a Cutting Bar Height up to Hauteur barre de coupe jusqu'à	mm.	800	800
Numero di Assali Number of Axles Nombre d'essieux	N°	1	2
Pneumatici Tires Pneus	N° / Tipo Type	2 / 11.5/80-15	4 / 11.5/80-15
Misura interna Ruote Internal dimensions between the wheels Dimensions intérieures entre les roues	mm.	1110	1110
Potenza richiesta Power requirement Puissance demandée	Hp	90	90

DETTAGI TECNICI - TECHNICAL DATA - DÉTAILLES TECHNIQUES

IT - Portellone con scarico
alto
EN - Upper Unloading System
FR - Déchargement par haut



IT - Portellone con scarico
Posteriore
EN - Rear Tailgate Unloading
System
FR - Déchargement arrière
par hayon



IT - Punta convogliatrici
EN - Belt conveyors placed in
front of the cutting system
FR - Rabatteurs avec
convoyeurs positionnés
devant la coupe



IT - Barra di Taglio
Professionale
EN - Professional drum
mower
FR - Coupe professionnelle à
tambour





Riberi
by Damilano Group S.r.l.
Via Fratelli Ceirano, 19/21 - 12100
Cuneo - Italy
Tel.: +39 0171 4142
Fax.: +39 0171 414223
Email: sales@riberi.eu

www.riberi.eu

